



FlexxCool



Unità centralizzata

- Singola tubazione dal Sistema alla vasca di ogni macchina
- Concentrazione diversa per ogni macchina
- Sistema modulare con gruppi valvola installabili in multipli di 4 unità

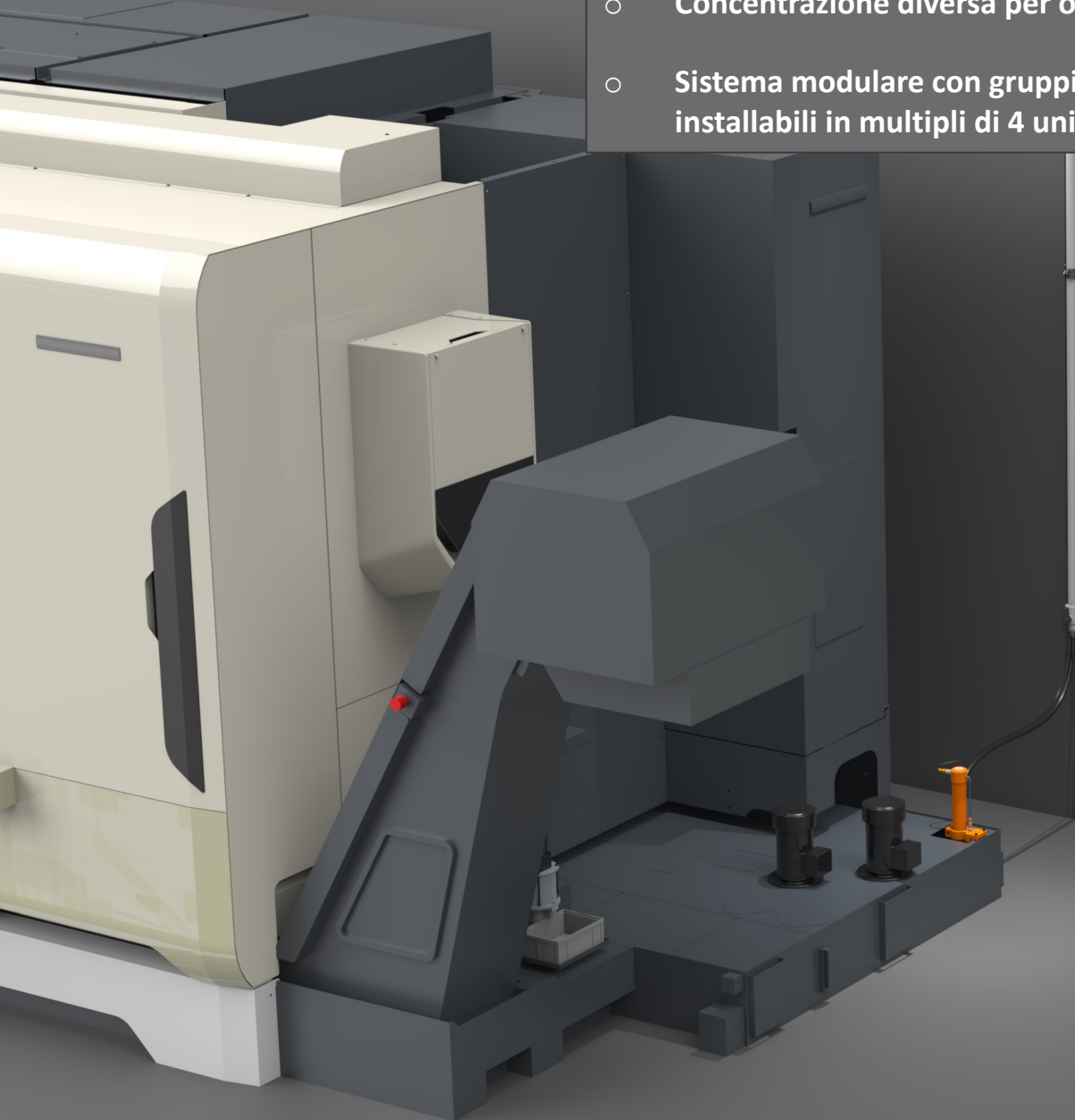

Sensori

- Sensore di livello ad ogni macchina
- Vasca sempre piena grazie al rabbocco automatico
- Prevenzione delle fuoriuscite
- Riempimento vasca post pulizia

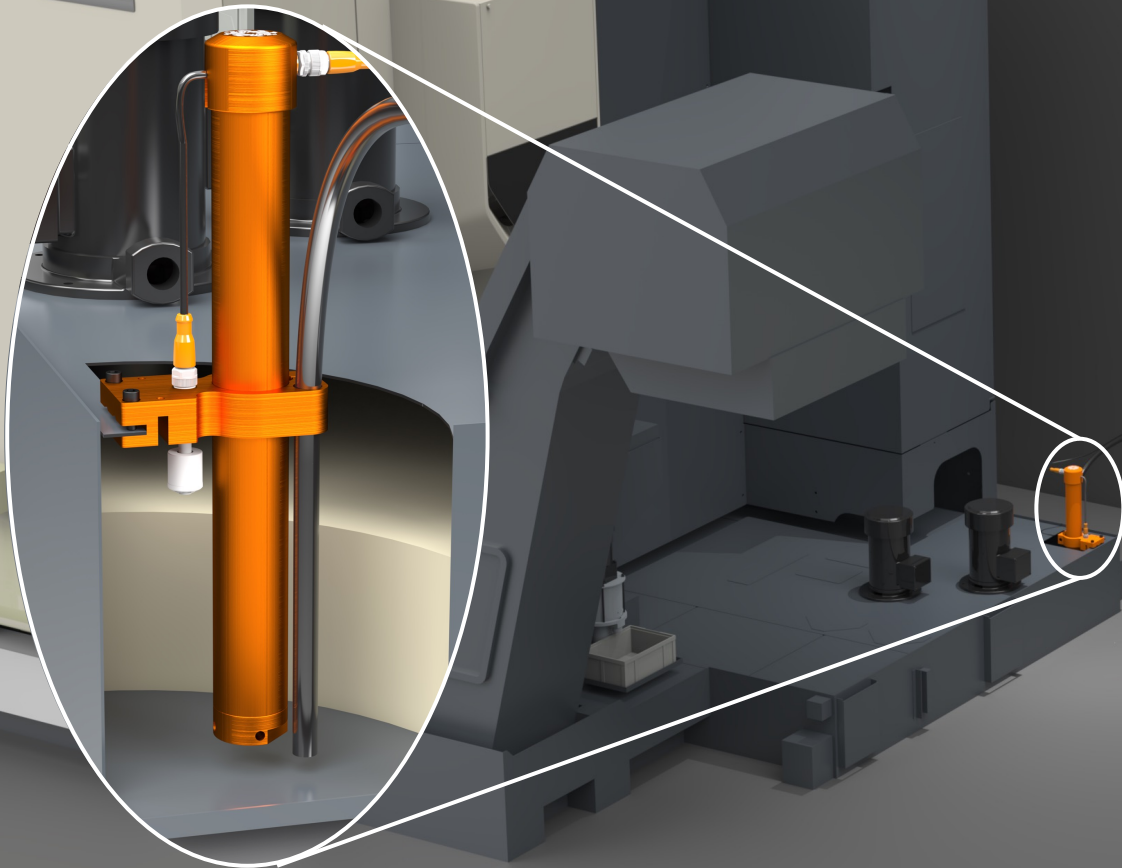

Acquisizione dati

- Acquisizione dati per ogni macchina (mensile e negli ultimi 12 mesi)
- Cambi di concentrazione e altre modifiche / da chi sono stati fatti / quando sono stati fatti

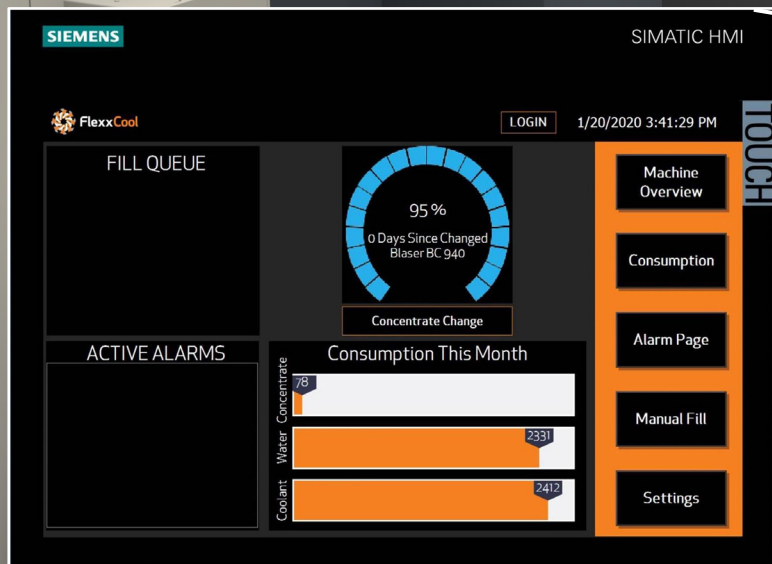

Kit Opzionali: Due Refrigeranti



- ❑ FlexxCool può gestire due lubrorefrigeranti differenti.
- ❑ Ogni macchina può essere programmata per ricevere il lubrorefrigerante tipo A oppure il tipo B.

Kit Opzionali: Riciclo



- ❑ FlexxCool può utilizzare lubrorefrigerante riciclato.
- ❑ Il Sistema può utilizzare da 0 al 100% di lubrorefrigerante riciclato mescolandolo sempre con refrigerante puro e con l'acqua



GRAZIE!



CONSERGEST-TECH

SERVIZI TECNICI • PRODOTTI INDUSTRIALI

Via G. Di Vittorio, 6/B
42124 - Reggio Emilia
Tel. 0522.930130

info@consergest.it
www.consergest.it